

仕様	
機種	VZ-500
切断高さ	400 mm MAX
奥行(フトコロ)	500 mm
鋸刃溶接機	TH-13型 単相200V 3KVA
鋸刃速度	Lo 15 ~ 105 m/min Hi 50 ~ 420 m/min
テーブル寸法	700×700 mm
機械重量	約 550 kg
鋸刃長さ	4,050 mm
駆動モーター	三相 200V 2.2KW (3馬力)
ブレーカーの設置	30A 推奨
注意	上部コンセントは、作業灯の為のもので、他の機器や電気工具の使用をしないで下さい。 耐電力 60W 以内 耐電流 0.6A 以内

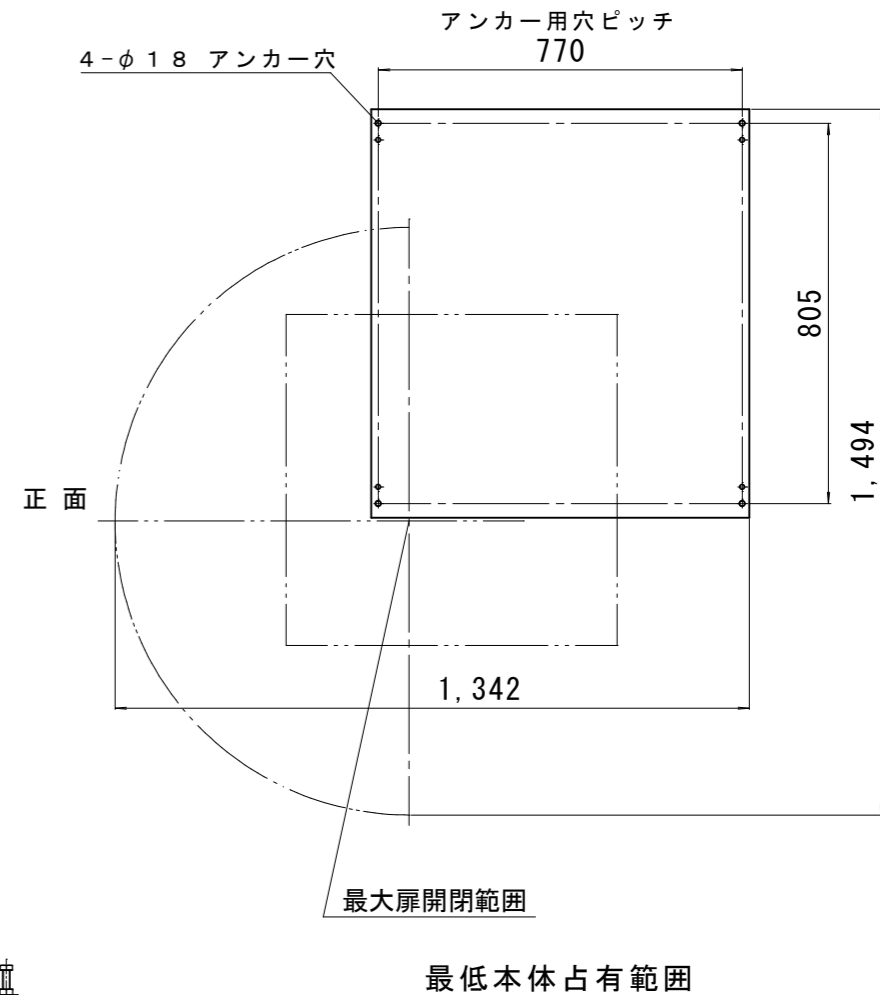

名称		機種	
VZ-500		VZ-500	
尺度検図設計製図日付	図種	図種	
1 / 10	原田 17.10.23	全体仕様図面	
		図面番号	